

## HAND ROTARY OIL PUMP USING INSTRUCTION

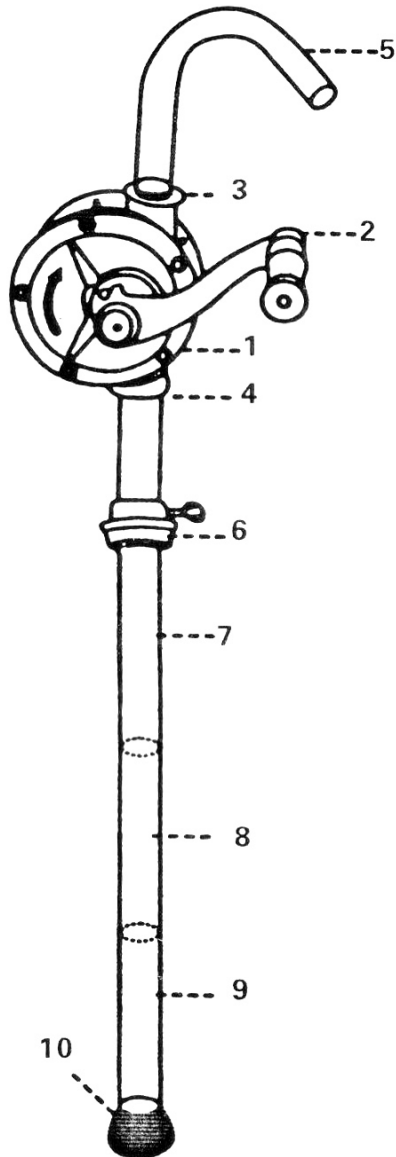

1. PUMP BODY
2. SHAKE HANDLE
3. OUTPUT OIL HOLE
4. SUCTION OIL HOLE
5. OUTPUT PIPE
6. ADAPTER
7. INNER SCREW THEAD HOLE
8. OUTER SCREW THEAD HOLE
9. OUTER-INNER SCREW THEREAD HOLE
10. BOTTOM FOOT

## **FUNCTION: HEAVY DUTY HAND ROTARY OIL**

**PUMP IS SUITABLE FOR TRANSPORTING  
GASOLINE, LUBRICANT OIL, DIESEL OIL,  
COOKING LIL SO ON.**

### **MAIN TECHNIQUE PARAMETER**

<b>FUNCTION</b>	<b>MB-15E</b>
SUCTION (M)	1,5 m
LIFT (M)	5 m
FLOW (L/MIN)	22
REVOLUTION (R/MIN)	70
MEASUREMENT (CM)	105x20x13.5
PACKAGE (PC/CTN)	6

### **WARNING TIPS**

- 1. SMEAR OIL IN SCREW THREAD, REVOLVE THE BODY OF THE PUMP, STRENGTHEN AIRPROOF BEFORE INSTALL OUTLET OIL HOLE**
- 2. POUR LITTLE OIL INTO THE PUMP BODY, STRENGTHEN LUBRICATION, THEN REVOLVE THE HANDLE AND OUTPUT OIL**
- 3. PPS PUMP IS SUITABLE TO USE WATER, ALCOHOL, DIESEL OIL, LUBRICATING OIL, STRONG ACID, STRONG ALKALI, STRONG CORROSION CHEMICAL LIQUID. THE IRON PUMP IS NOT SUITABLE TO USE WATER AND CORROSIVE LIQUID**
- 4. AFTER STOP TO WORK, ADD A LITTLE OF LUBRICATION OIL TO STRENGTHEN PUMP LUBRICATION AND ANTI-RUST**
- 5. DON 'T USE MACHINE OIL IF TO TAKE OUT COOKING OIL AND CLEAN THE PUMP BEFORE USING**

# BOMBA DE ACEITE MANUAL GIRATORIA

## INSTRUCCIONES DE USO

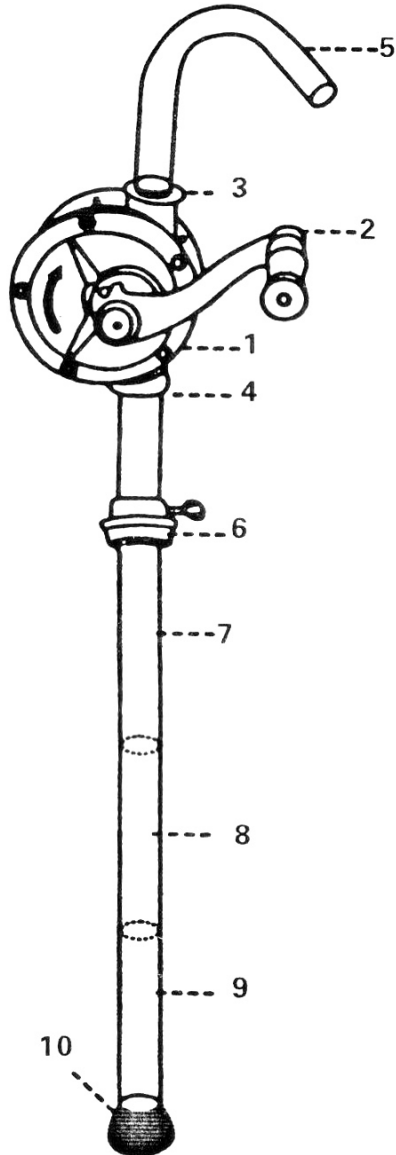

1. CUERPO DE LA BOMBA
2. MANGO AGITADOR
3. AGUJERO DE SALIDA DE ACEITE
4. ORIFICIO DE SUCCIÓN DE ACEITE
5. TUBO DE SALIDA
6. ADAPTADOR
7. AGUJERO INTERIOR DE ROSCA DE TORNILLO
8. AGUJERO EXTERIOR DE ROSCA DE TORNILLO
9. AGUJERO DE ROSCA EXTERIOR-INTERIOR
10. PIE INFERIOR

## **FUNCIÓN: ACEITE ROTATIVO MANUAL DE ALTA RESISTENCIA**

**LA BOMBA ES APTA PARA  
TRANSPORTARGASOLINA, ACEITE  
LUBRICANTE, DIÉSEL, ACEITE DE  
COCINA, ETC.**

### **PARÁMETRO TÉCNICO PRINCIPAL**

<b>FUNCIÓN</b>	<b>MB-15E</b>
<b>SUCCIÓN (M)</b>	1,5 m
<b>ELEVACIÓN (M)</b>	5 m
<b>FLUJO (L/MIN)</b>	22
<b>REVOLUCIÓN (R/MIN)</b>	70
<b>MEDIDA (CM)</b>	105x20x13.5
<b>PAQUETE (PC/CTN)</b>	6

### **CONSEJOS DE ADVERTENCIA**

- 1. UNTE ACEITE EN LA ROSCA DEL TORNILLO, GIRE EL CUERPO DE LA BOMBA, REFUERCE LA ESTANQUEIDAD ANTES DE INSTALAR EL ORIFICIO DE SALIDA DE ACEITE**
- 2. VIERTA UN POCO DE ACEITE EN EL CUERPO DE LA BOMBA, REFUERCE LA LUBRICACIÓN, LUEGO GIRE LA MANIVELA Y EXTRAIGA EL ACEITE**
- 3. LA BOMBA PPS ES ADECUADA PARA USAR AGUA, ALCOHOL, GASÓLEO, ACEITE LUBRICANTE, ÁCIDOS FUERTES, ÁLCALIS FUERTES Y LÍQUIDOS QUÍMICOS MUY CORROSIVOS. LA BOMBA DE HIERRO NO ES ADECUADA PARA USAR AGUA Y LÍQUIDOS CORROSIVOS**
- 4. DESPUÉS DE DEJAR DE TRABAJAR, AÑADA UN POCO DE ACEITE LUBRICANTE PARA REFORZAR LA LUBRICACIÓN DE LA BOMBA Y PROTEGERLA CONTRA EL ÓXIDO**
- 5. NO UTILICE ACEITE DE MÁQUINA SI RETIRA EL ACEITE DE COCINA Y LIMPIE LA BOMBA ANTES DE UTILIZARLA**